

DINOCOOP

WAGNER

**POWERPAINTER
90**



**BE
UNSTOPPABLE**

KIEGÉSZÍTŐK

- EasyGlide 118ml (508619)
- Fúvókahosszabbítók
30 cm-ig
- TipClean 200 ml (2400214)
- EasyClean 1 L (2412656)
- TradeTip 3 fúvóka
(0553XXX)



A CSOMAG TARTALMA

- Nagynyomású cső HD-
DN6, 15m
- Airless szórópisztoly
Vector Pro
 - HEA manométer
- HEA ProTip 517 fúvóka



A SZÓRÁS ELŐNYEI

- Kevesebb festékköd: az alacsonyabb szórónyomással a nem kívánatos festékköd akár 55%-kal is csökkenhet! Kevesebb anyagvész kárba, kisebb felületet kell letakarni és a légzőszervek és szemek káros kitettséget is csökkenti.
- Felület minősége: a finomabb porlasztás lágyabb széleket eredményez a szórás-képben, így jobb fedés érhető el. A lágy átlapolások csökkentik a felvitt anyagvastagságban az egyenetlenségeket.
- Hosszabb élettartam: az alacsonyabb nyomáson üzemelő HEA fúvókák kisebb kopásnak vannak kitéve, így akár kétszer hosszabb ideig használhatóak, mint a standard nyomású fúvókák. A készüléknek sem kell olyan magas nyomást fenntartania, így a kopóalkatrészek élettartama nő.



A furat
átmérője
határozza
meg az átfo-
lyó térfogatot és
így a felvitt festék
mennyiségét.

INNOVÁCIÓ 1947 ÓTA

A tökéletes felületek a szenvedélyünk.

Küldetésünk, hogy színt, védelmet és funkciót vigyünk a felületekre. Minden műszaki szakértelmünket az Ön tárgyainak és termékeinek szenteljük, és személyes kiszolgálással támogatjuk. Innovatív technológiákkal és rendkívül hatékony, megbízható és felhasználóbarát megoldásokkal folyamatosan új mércét állítunk fel a felületképzésben.



Bárki, aki vásárol WAGNER festékszóró berendezést, három év gyártói garanciát kap. De még ennél is többet vállalunk : ha online regisztrál, meghosszabbíthatja ezt az időt további két év önkéntes jótállással! (Kopó- és fogyóalkatrészekre a jótállás nem vonatkozik.)

HEA TECHNOLOGIA

A HEA (High Efficiency Airless) újonnan kifejlesztett fúvókacsatlád, amely forradalmasítja az airless festékszórást.

A HEA fúvókák használatakor a készülékek üzemi nyomása a szokásosnál jóval alacsonyabb, 80 -140 bar lehet.



HEA



hagyományos

HOGYAN HASZNÁLD?



1. TIPP: egyenletes távolság a felülettől: kb. 30 cm
2. TIPP: merőlegesen a felületre
3. TIPP: egyenletes szórási sebesség
4. TIPP: 30% átfedés a szórt sávok között
5. TIPP: a megfelelő sorrend: először a sarkok és az élek, majd a nagy felületek
6. TIPP: előbb mozduljon a pisztoly, azután induljon a szórás

HASZNÁLAT



A változtathatóan állítható teleszkópos fogantyú lehetővé teszi a kényelmes szállítást és a készülék helytakarékos tárolását

Nyomásmérő: lehetővé teszi a nyomás tökéletes szabályozását a feldolgozott anyaggal összhangban.

HD-DN6 15m-es nagynyomású cső nagy hatósugárhoz

Integrált szerszámoszláda: Ideális szerszámok és tartozékok tárolására.

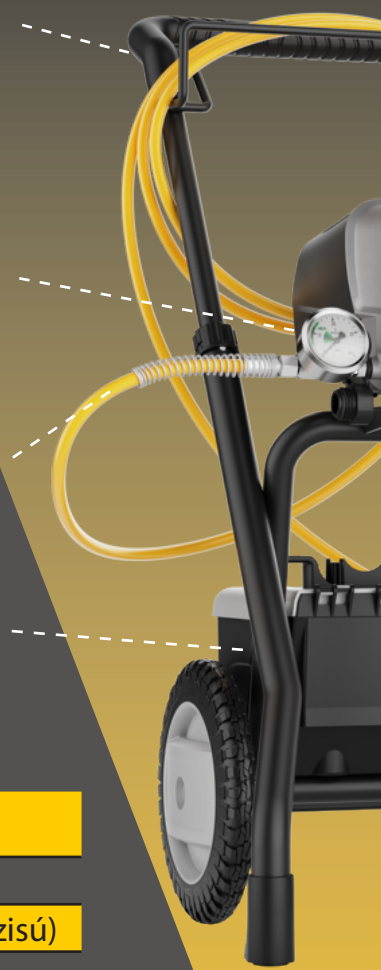

Műszaki adatok

Elektromos teljesítmény	800 W
Elektromos csatlakozás	230 V (1 fázisú)
Tömeg	23 kg
Max. fúvókaméret	0.019"
Max. szórónyomás	207 bar
Max. tömlőhossz	30 m
Max. viszkozitás	20.000 mPas
Max. anyagszállítás	1,9 l/min
Max. üzemi nyomás	200 bar

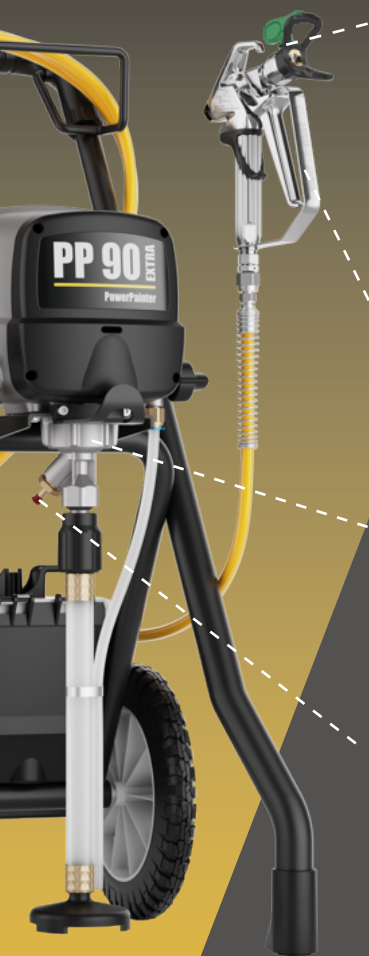

HEA fúvóka technológia: a fúvókában két, közvetlenül egymás előtt elhelyezkedő porlasztókamra garantálja a tökéletes szórásképet nagy anyagátfolyással még alacsony nyomástartományban is.

Ergonomikus airless pisztoly: a fáradtságmentes és biztonságos munkavégzéshez.

Dupla löketű dugattyús pumpa, amely fel és le ütemben is továbbítja az anyagot a pulzálás minimalizálásának érdekében

Felszabadító gomb a bemeneti szelepen: a nagyobb üzembiztonságért és az egyszerű üzembe helyezésért. Csak egy mozdulat, és a golyó szabad.



Műszaki adatok

Elektromos teljesítmény	800 W
Elektromos csatlakozás	230 V (1 fázisú)
Tömeg	10.2 kg
Max. fúvókaméret	0.019"
Max. szórónyomás	207 bar
Max. tömlőhossz	30 m
Max. viszkozitás	20.000 mPas
Max. anyagszállítás	1,9 l/min
Max. üzemi nyomás	200 bar



A Power Painter 90 Extra HEA Skid kompakt, kis helyet igénylő változata, amely teljesen kihasználja a WAGNER HEA rendszerek minden előnyét. Dolgozzon 100 bar nyomással 200 helyett, a felület ugyanolyan, a festékköd és a kopás kisebb, a szórás könnyebben irányítható, a sávok lágyabban átlapolhatóak lesznek.

A levegő nélküli festőberendezés stabil lábakon álló, hordfogatnyúval ellátott készülék.

Kompakt mérete és kis súlya könnyen szállíthatóvá és tárolhatóvá teszi; akár egy személyautó csomagtartójában is elfér. Professzionális VectorPro fém szórópisztoly. A felszívás közvetlenül a festékesvödörből történik.



FELSŐTARTÁLY KÉSZLET A PP90 CSALÁDHOZ



**PP90
EXTRA**



**PP90
SKID**

Használható a Skid és kerekes kialakítású PowerPainter PP90 készülékekhez is. Ideális kisebb mennyiségű anyaggal végzett munkához, ahol a felszívósár használata nem praktikus.

ELEKTROMOS DUGATTYÚS PUMPÁK

A dugattyú mozgása nagyobb lökettérfogatot és nagyobb szívóerőt biztosít a membrános pumpáknál.

KÜLÖNBÖZŐ TELJESÍTMÉNY- SZINTEK AZ ELTÉRŐ IGÉNYEKRE SZABVA

A WAGNER harmadik generációs dugattyús pumpái az igények széles körének felelnek meg, az alkalmankénti használattól a folyamatos munkavégzésig. Festékek, emulziók, nagy viszkozitású anyagok és glettek, kül- és beltéri felhasználás - mindenre van megfelelő készülék.

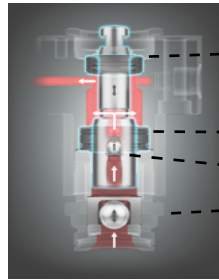

felső tömítéssor

alsó tömítéssor

kimeneti szelep

bemeneti szelep

ÜGYELJÜNK A BIZTONSÁGRA!



**MUNKAVÉGZÉS
SORÁN VISEJEN
FÜLVÉDŐT**



**MUNKAVÉGZÉS
SORÁN VISELJEN
MASZKOT**



**MUNKAVÉGZÉS
SORÁN VISELJEN
KESZTYÚT**

WAGNER



DINOCOOP